

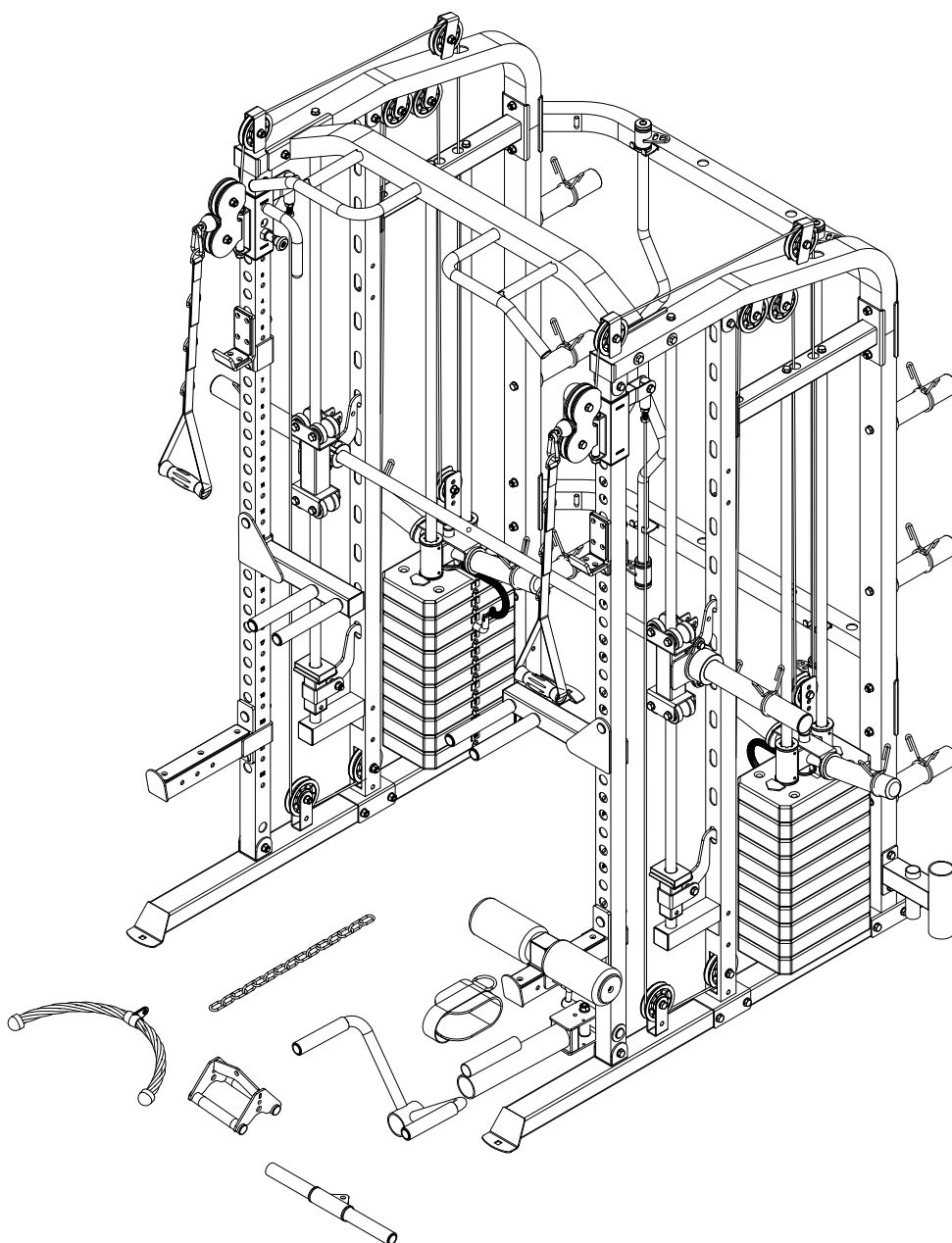

PEGASUS

ΕΓΧΕΙΡΙΔΙΟ ΧΡΗΣΤΗ MF10 (Κλωβός)



ΠΡΟΣΟΧΗ!

Διαβάστε προσεκτικά όλες τις προειδοποιήσεις και οδηγίες αυτού του εγχειριδίου, προτού χρησιμοποιήσετε αυτόν τον εξοπλισμό.

20251023-V1.0

ΑΠΑΡΑΙΤΗΤΕΣ ΟΔΗΓΙΕΣ ΑΣΦΑΛΕΙΑΣ

ΠΡΟΦΥΛΑΞΕΙΣ

Αυτή η μηχανή εκγύμνασης είναι κατασκευασμένη για βέλτιστη ασφάλεια. Ωστόσο, ισχύουν ορισμένες προφυλάξεις κάθε φορά που χειρίζεστε κάποιο εξοπλισμό άσκησης. Βεβαιωθείτε ότι έχετε διαβάσει ολόκληρο το εγχειρίδιο πριν συναρμολογήσετε ή χειριστείτε το μηχάνημά σας. Συγκεκριμένα, σημειώστε τις ακόλουθες προφυλάξεις ασφαλείας:

1. **Κρατήστε τα παιδιά και τα κατοικίδια ζώα μακριά από το μηχάνημα ανά πάσα στιγμή. ΜΗΝ αφήνετε τα παιδιά χωρίς επιτήρηση στο ίδιο δωμάτιο με το μηχάνημα.**
2. Μόνο ένα άτομο τη φορά θα πρέπει να χρησιμοποιεί το μηχάνημα.
3. Εάν αισθανθείτε ζάλη, ναυτία, πόνο στο στήθος ή οποιαδήποτε άλλη δυσφορία, **ΣΤΑΜΑΤΗΣΤΕ** την προπόνηση αμέσως και **ΣΥΜΒΟΥΛΕΥΘΕΙΤΕ ΤΟΝ ΓΙΑΤΡΟ ΣΑΣ ΑΜΕΣΑ**.
4. Τοποθετήστε το μηχάνημα σε μία καθαρή επίπεδη επιφάνεια. ΜΗΝ χρησιμοποιείτε το μηχάνημα κοντά σε νερό ή σε εξωτερικούς χώρους.
5. Κρατήστε τα χέρια σας μακριά από τα κινούμενα μέρη.
6. Να φοράτε πάντα κατάλληλη ενδυμασία κατά την άσκηση. ΜΗΝ φοράτε ρόμπες ή άλλα (χαλαρά) ρούχα που θα μπορούσαν να πιαστούν στο μηχάνημα. Όταν χρησιμοποιείτε το μηχάνημα, απαιτείται επίσης η χρήση κατάλληλων αθλητικών υποδημάτων.
7. Χρησιμοποιείτε το μηχάνημα μόνο για χρήση όπως περιγράφεται στο παρόν εγχειρίδιο. ΜΗΝ χρησιμοποιείτε εξαρτήματα που δεν συνιστώνται από τον κατασκευαστή.
8. Μην τοποθετείτε κανένα αιχμηρό αντικείμενο κοντά ή γύρω από το μηχάνημα.
9. Τα άτομα με αναπηρία δεν πρέπει να χρησιμοποιούν το μηχάνημα χωρίς την επίβλεψη εξειδικευμένου προσωπικού ή γιατρού.
10. Πριν χρησιμοποιήσετε το μηχάνημα για άσκηση, κάνετε πάντα ασκήσεις διατάσεων για να προθερμαθείτε σωστά.
11. Μην χρησιμοποιείτε το μηχάνημα αν το μηχάνημα δεν λειτουργεί σωστά.

ΠΡΟΕΙΔΟΠΟΙΗΣΗ: ΠΡΙΝ ΞΕΚΙΝΗΣΕΤΕ ΟΠΟΙΟΔΗΠΟΤΕ ΠΡΟΓΡΑΜΜΑ ΑΣΚΗΣΗΣ, ΣΥΜΒΟΥΛΕΥΘΕΙΤΕ ΤΟΝ ΓΙΑΤΡΟ ΣΑΣ. ΙΔΙΑΙΤΕΡΑ ΑΝ ΕΙΣΤΕ ΑΝΩ ΤΩΝ 35 ΕΤΩΝ Ή ΑΝ ΕΧΕΤΕ ΠΡΟΒΛΗΜΑΤΑ ΥΓΕΙΑΣ. ΔΙΑΒΑΣΤΕ ΟΛΕΣ ΤΙΣ ΟΔΗΓΙΕΣ ΠΡΙΝ ΑΠΟ ΤΗΝ ΣΥΝΑΡΜΟΛΟΓΗΣΗ Ή ΤΗΝ ΧΡΗΣΗ ΤΟΥ ΕΞΟΠΛΙΣΜΟΥ. Η ΑΝΤΙΠΡΟΣΩΠΙΑ ΚΑΙ Ο ΚΑΤΑΣΚΕΥΑΣΤΗΣ ΔΕΝ ΑΝΑΛΑΜΒΑΝΟΥΝ ΚΑΜΙΑ ΕΥΘΥΝΗ ΓΙΑ ΠΡΟΣΩΠΙΚΟ ΤΡΑΥΜΑΤΙΣΜΟ Ή ΓΙΑ ΖΗΜΙΕΣ ΑΚΙΝΗΤΟΥ ΠΟΥ ΠΡΟΚΥΠΤΟΥΝ ΑΠΟ Ή ΜΕΣΩ ΤΗΣ ΧΡΗΣΗΣ ΑΥΤΟΥ ΤΟΥ ΠΡΟΪΟΝΤΟΣ.

ΦΥΛΑΞΤΕ ΑΥΤΕΣ ΤΙΣ ΟΔΗΓΙΕΣ.

ΣΗΜΑΝΤΙΚΕΣ ΠΛΗΡΟΦΟΡΙΕΣ ΣΥΝΑΡΜΟΛΟΓΗΣΗΣ

- ❖ Εργαλεία που απαιτούνται για την συναρμολόγηση του οργάνου: Ρυθμιζόμενο κλειδί και κλειδί Allen.
- ❖ ΣΗΜΕΙΩΣΗ: Συνιστάται ανεπιφύλακτα η συναρμολόγηση αυτού του εξοπλισμού από δύο ή περισσότερα άτομα, προς αποφυγή πιθανού τραυματισμού.
- ❖ Βεβαιωθείτε ότι οι Βίδες Ασφαλείας έχουν εισαχθεί μέσω των ΤΕΤΡΑΓΩΝΩΝ οπών σε εξαρτήματα που πρέπει να συναρμολογηθούν. Τοποθετήστε τις ροδέλες μόνο στο άκρο του παξιμαδιού ασφαλείας.
- ❖ Χρησιμοποιήστε Βίδες Κεφαλής Allen Ή Βίδες Εξάγωνης Κεφαλής που εισάγονται μέσω της ΣΤΡΟΓΓΥΛΗΣ οπής σε εξαρτήματα που πρέπει να συναρμολογηθούν.
- ❖ Περιμένετε πάντα μέχρι να τοποθετηθούν όλες οι βίδες στο όργανο πριν τις σφίξετε. Μην σφίγγετε κάθε βίδα αμέσως μετά την τοποθέτησή της.

Ασφαλίστε τις Βίδες και τα Παξιμάδια

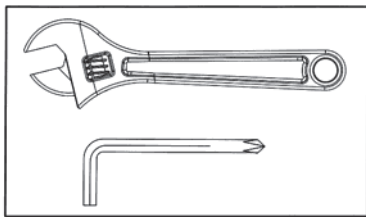

Σφίξτε με ασφάλεια όλα τα παξιμάδια και τις βίδες αφού όλα τα εξαρτήματα έχουν συναρμολογηθεί στο τρέχον και στα προηγούμενα βήματα.
ΣΗΜΕΙΩΣΗ: Μην σφίγγετε υπερβολικά κανένα μέρος με περιστρεφόμενη λειτουργία.
Βεβαιωθείτε ότι όλα τα περιστρεφόμενα μέρη μπορούν να μετακινούνται ελεύθερα.

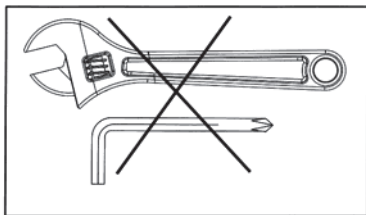

Μην σφίξετε τα παξιμάδια και τις βίδες σε αυτό το βήμα.

Διαστάσεις Συναρμολογημένο: 1516mm x 1938mm x2170mm

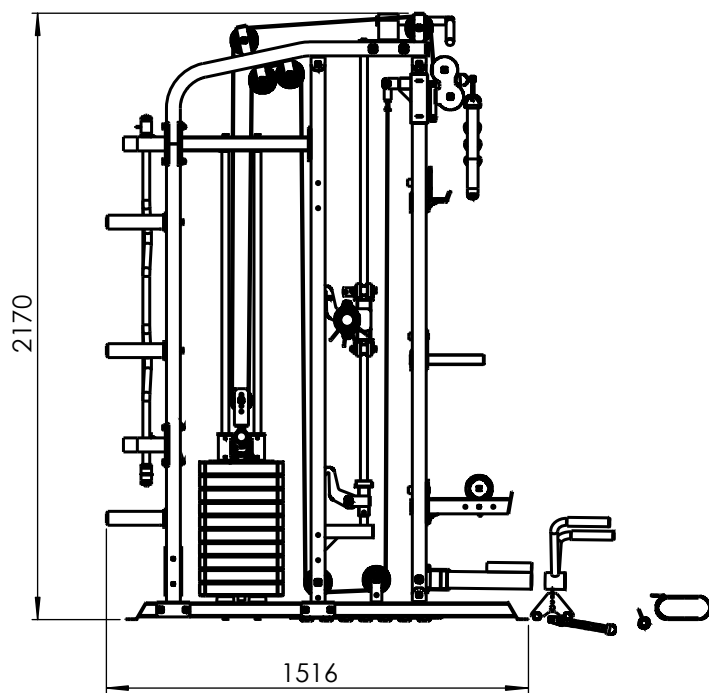
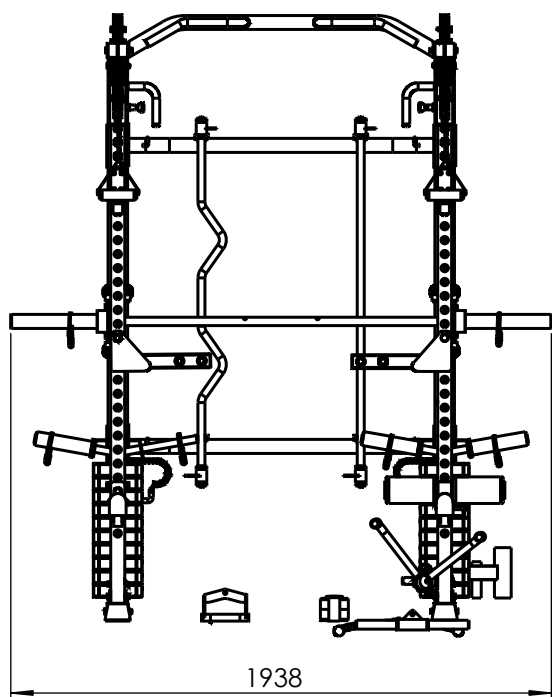

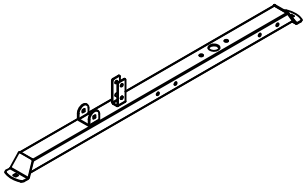

① × 2

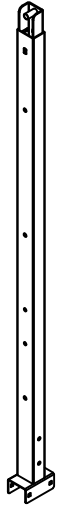

② × 2

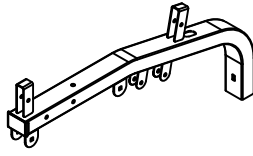

③ × 2



④ × 2

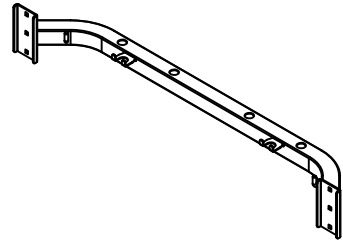

⑤ × 2



⑥ × 4



⑦ × 2

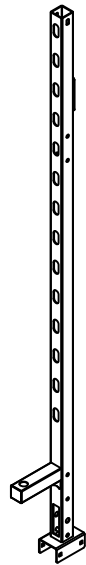

⑧ × 2

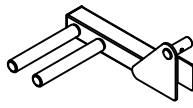

⑨ × 1

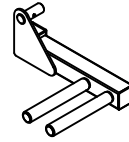

⑩ × 1

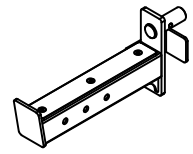

⑪ × 1

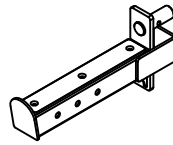

⑫ × 1

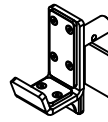

⑬ × 1

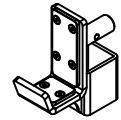

⑭ × 1

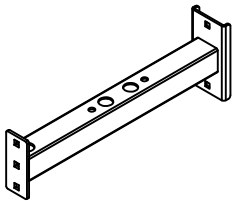

⑮ × 2

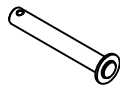

⑯ × 1



⑰ × 2

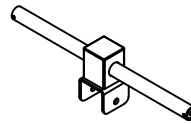

⑱ × 1

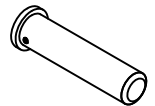

⑲ × 10

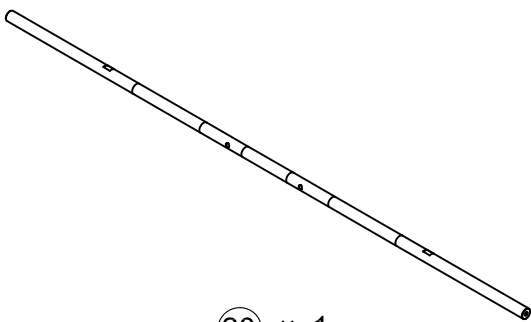

⑳ × 1

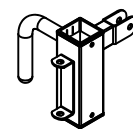

㉑ × 1

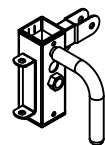

㉒ × 1

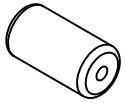

23 × 2

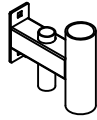

24 × 1



25 × 2



26 × 2

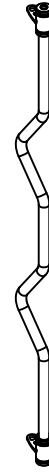

33 × 1

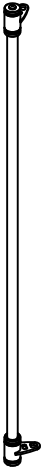

34 × 1

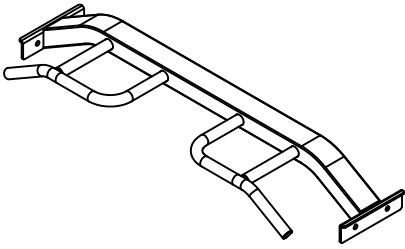

27 × 1



28 × 1



29 × 1



30 × 2

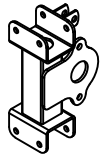

31 × 1



32 × 1

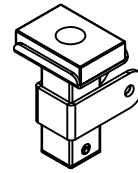

37 × 2

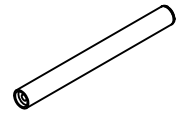

38 × 6

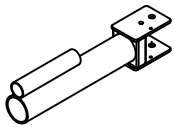

39 × 1

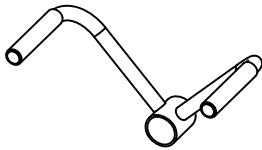

40 × 1



41 × 1

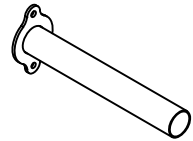

46 × 2

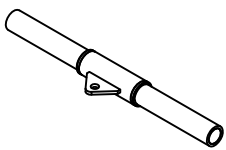

47 × 1



51 × 2



52 × 1



54 × 8

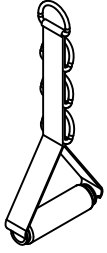

55 × 2



56 × 1



57 × 1



58 × 16



59 × 2

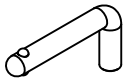

63 × 1



65 × 2



66 × 2



68 × 2

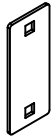

71 × 1



72 × 2



77 × 4



85 × 2

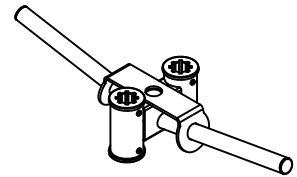

87 × 2

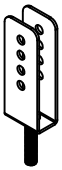

110 × 2

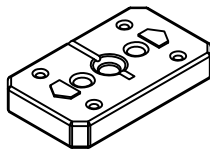

111 × 20



112 × 2



113 × 2

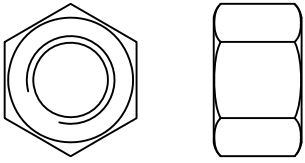

⑥1 × 3

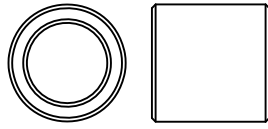

⑥7 × 4

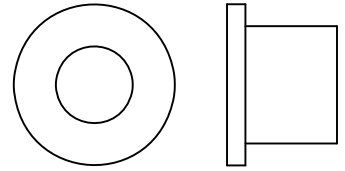

⑦3 × 4

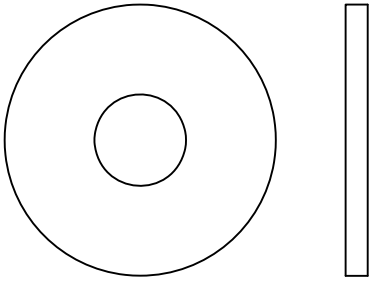

⑨5 × 2

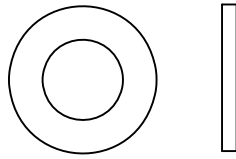

⑧9 × 142

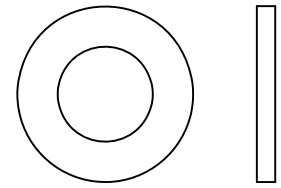

⑨0 × 6

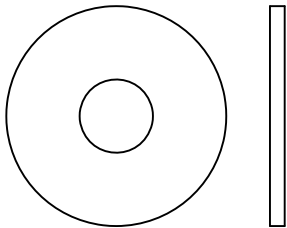

⑨1 × 4

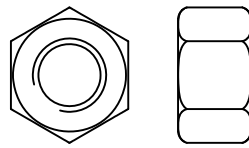

⑨2 × 62

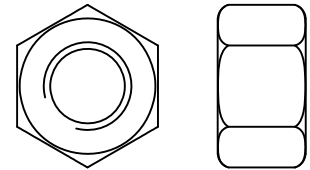

115 × 2

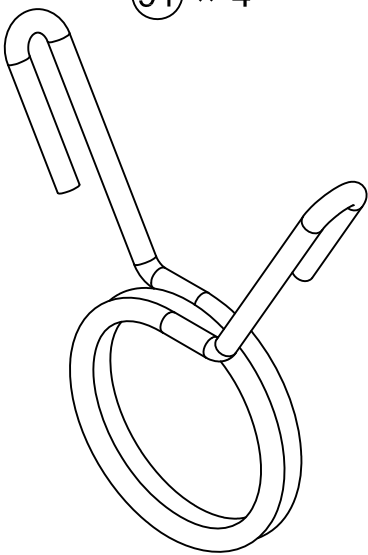

⑥0 × 12

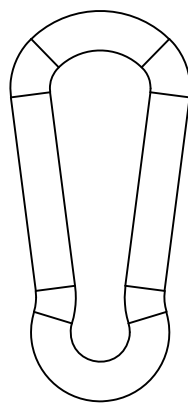

⑥2 × 2



109 × 2

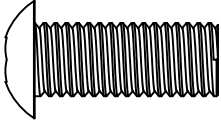

93 × 2

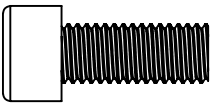

96 × 4

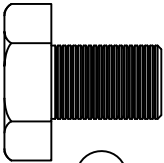

106 × 4

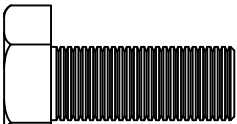

105 × 14

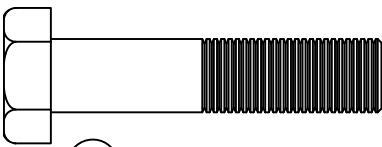

104 × 18

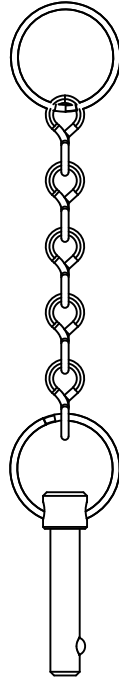

42 × 1

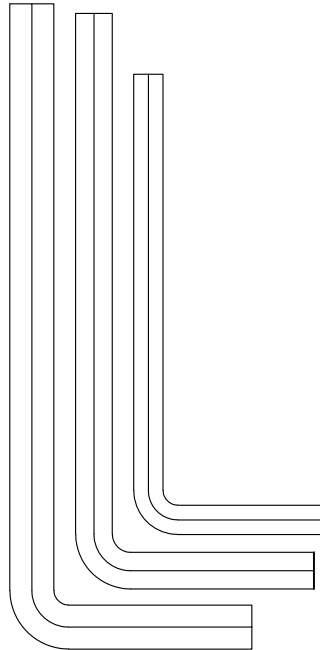

4# × 1

5# × 1

6# × 1

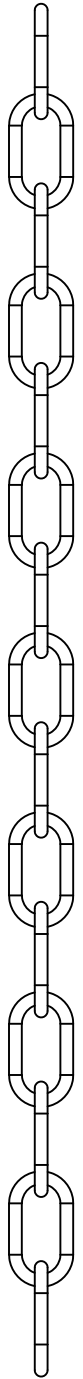

70 × 1

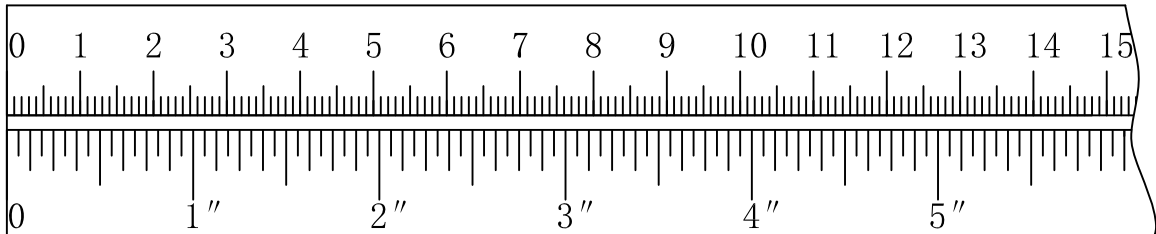

mm

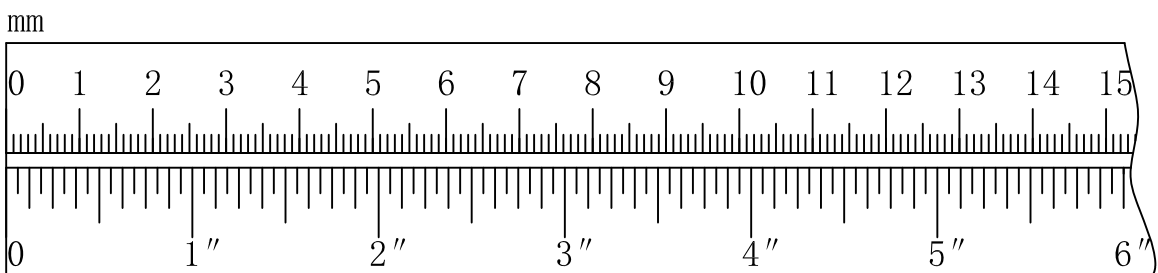
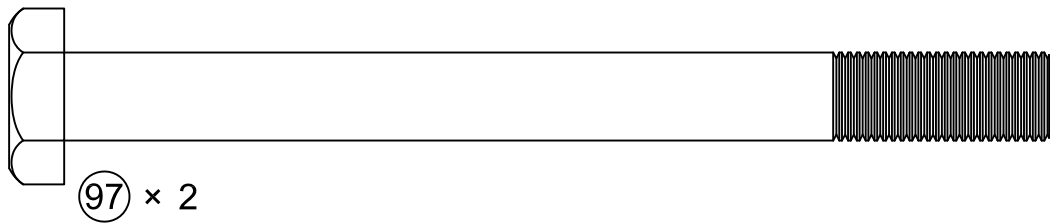
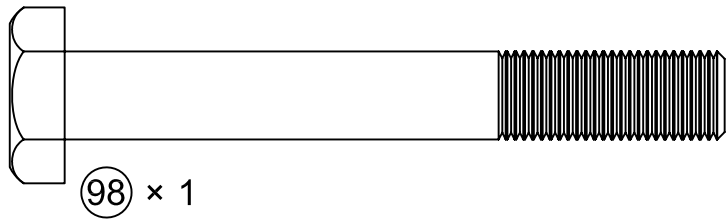
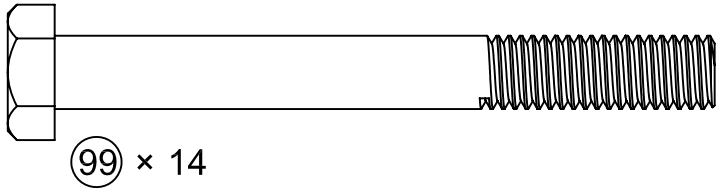
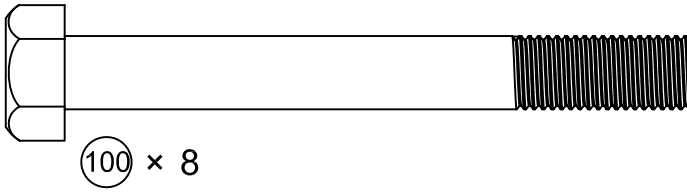
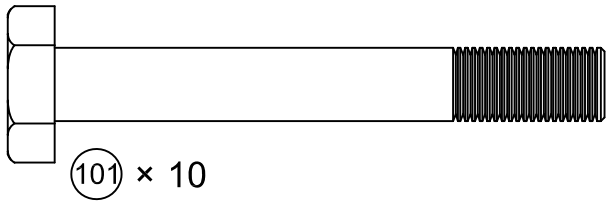
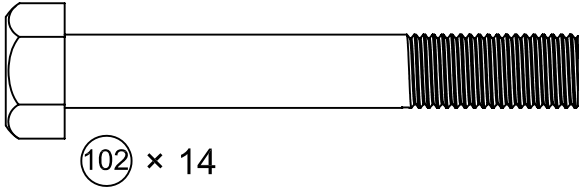
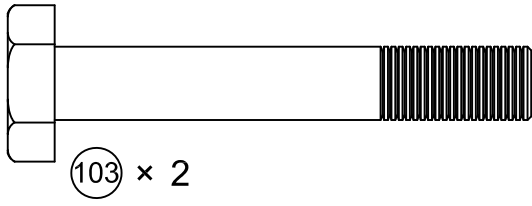

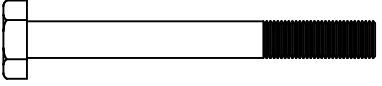

99  ×4 M10× 90mm

89   ×8 Φ10

92   ×4 M10

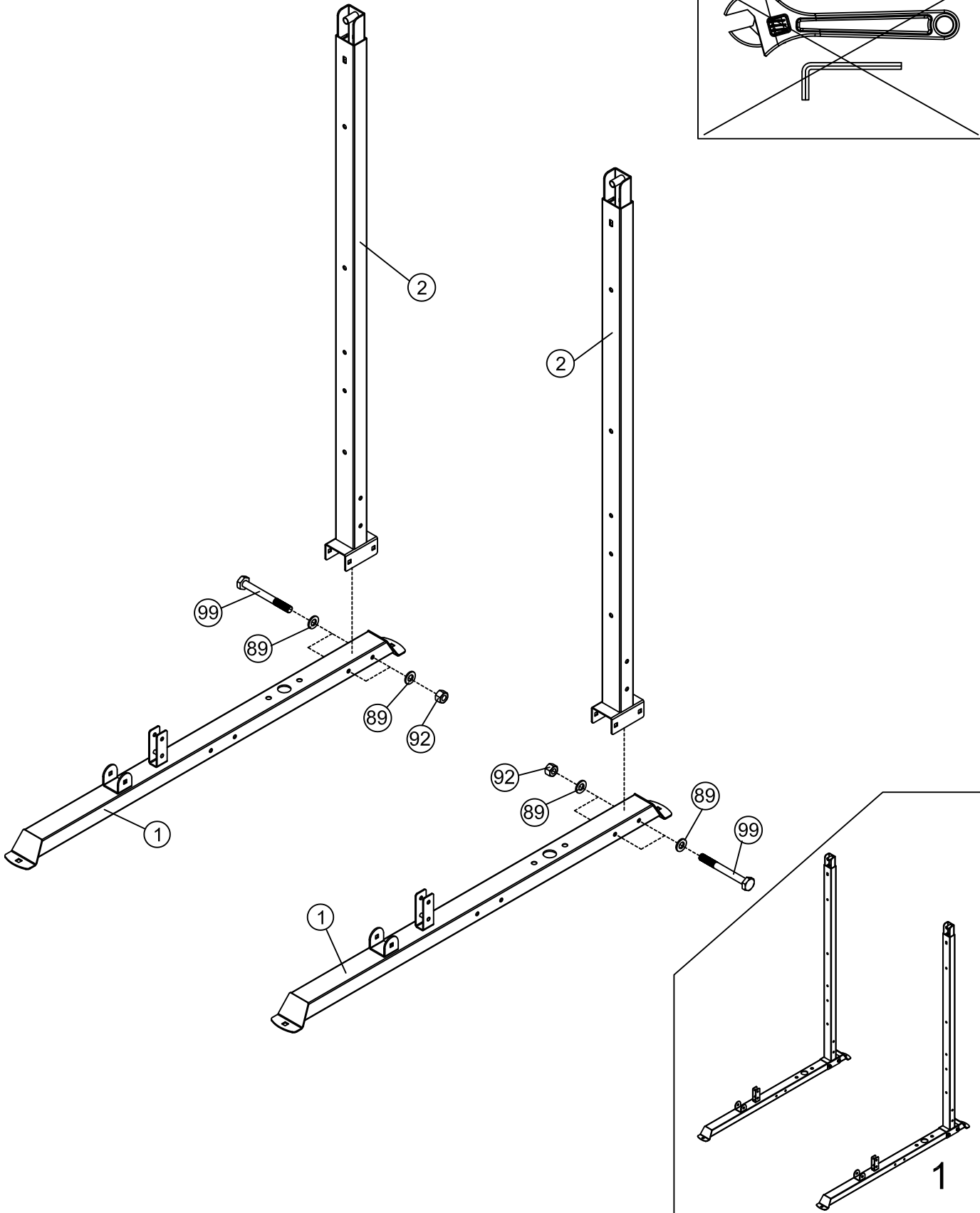
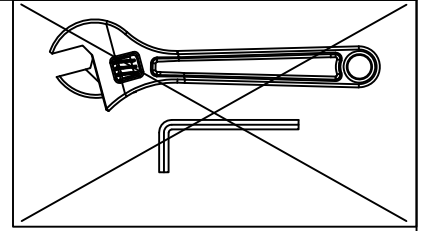

102

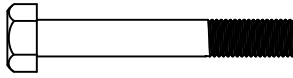

x4 M10x 70mm

89



x8 Φ10

92



x4 M10

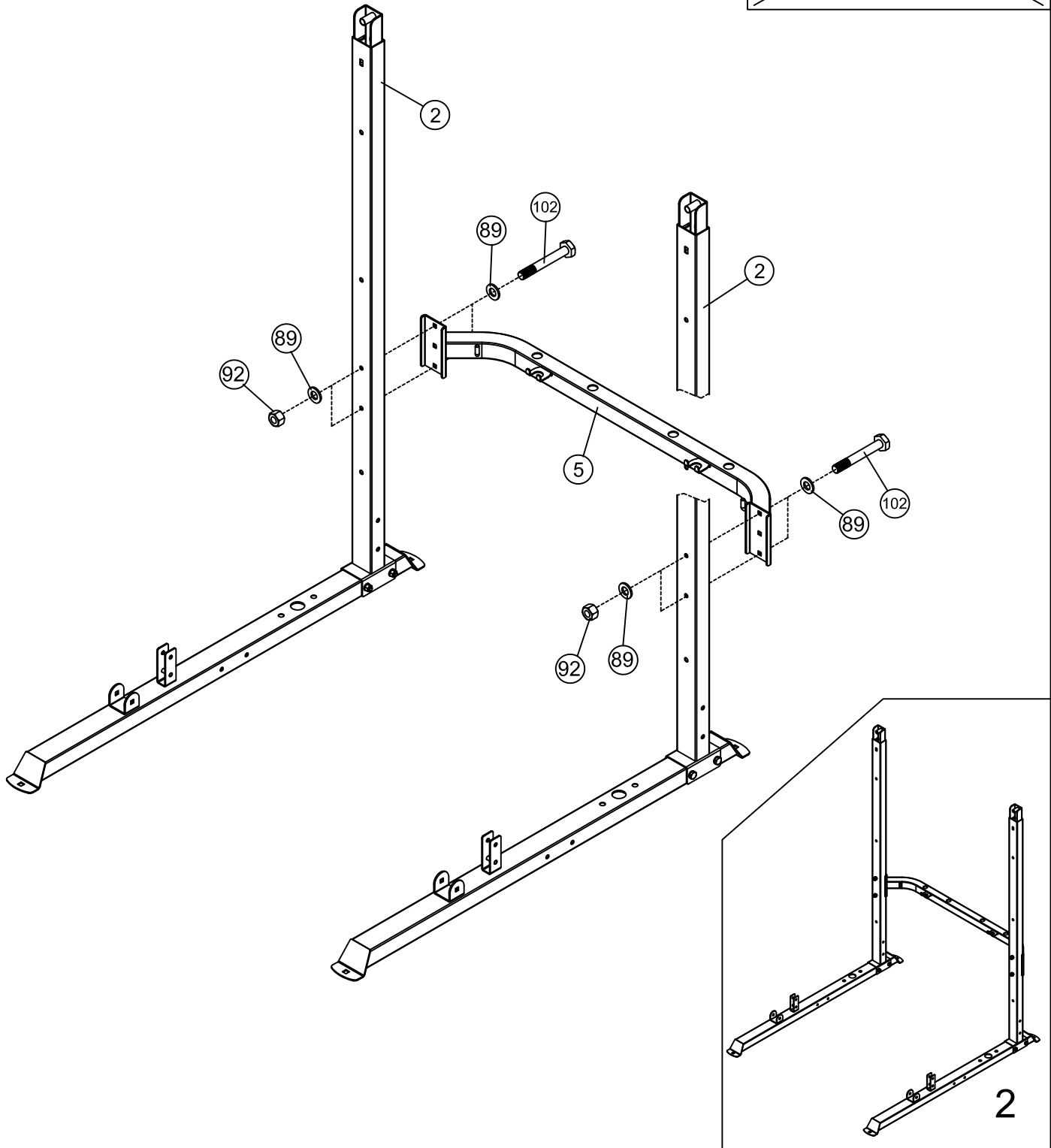
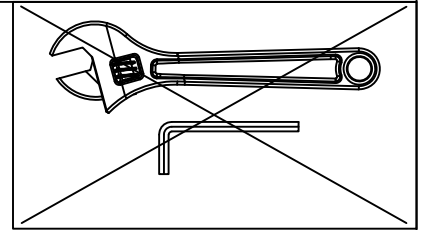

99

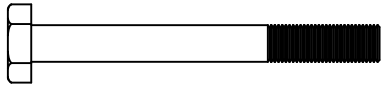

x4

M10 x 90mm

89



x12

Φ10

101

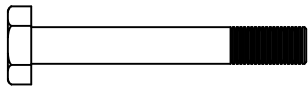

x2

M10 x 75mm

92



x6

M10

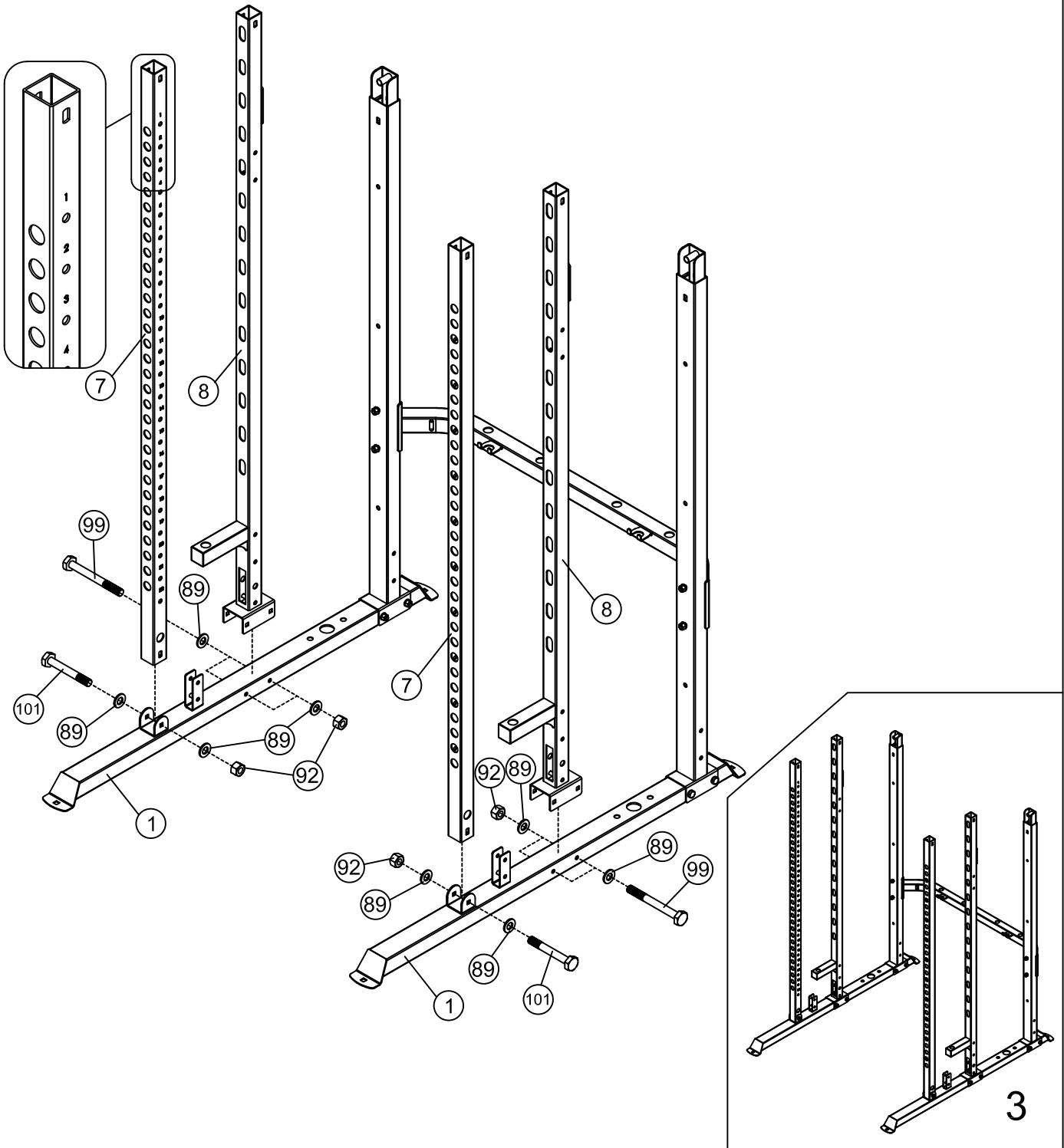
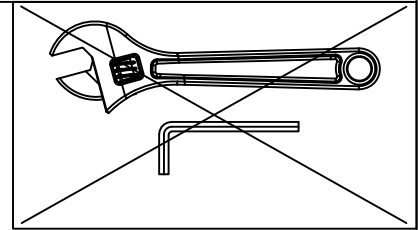

102

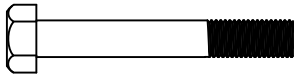

×4 M10× 70mm

89



×4 Φ10

115



×2 M12

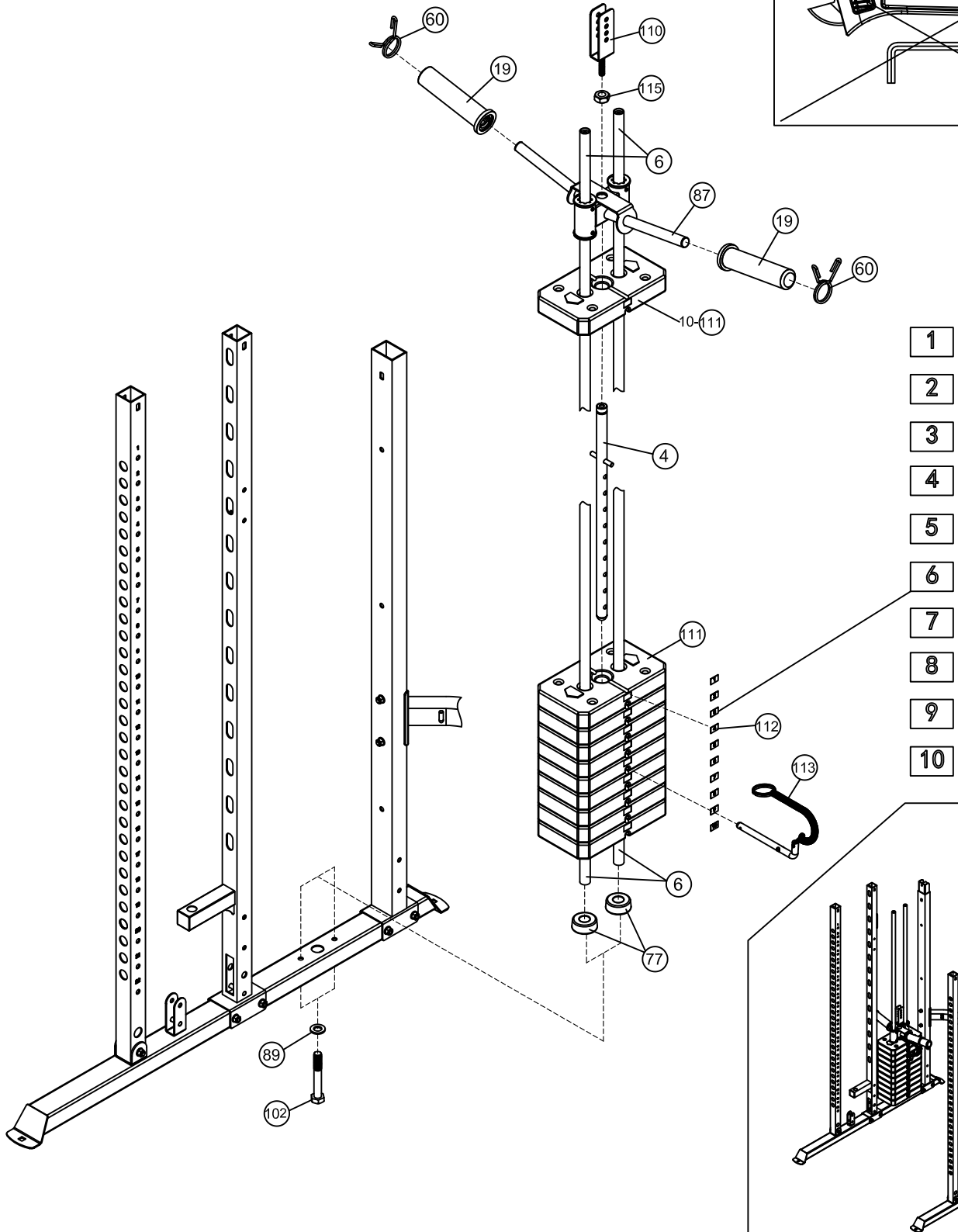
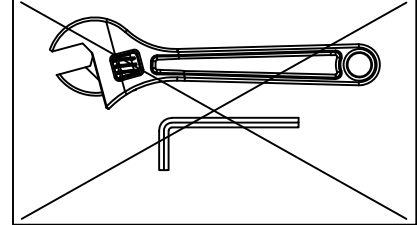

⑩② ×4 M10× 70mm

⑧⑨ ×8 Φ10

⑩⑥ ×4 M10× 15mm

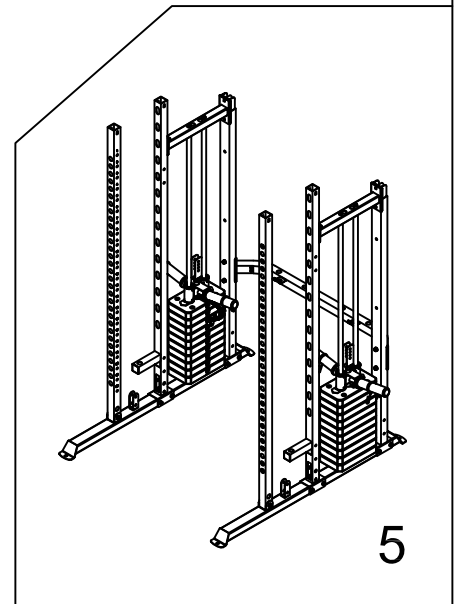
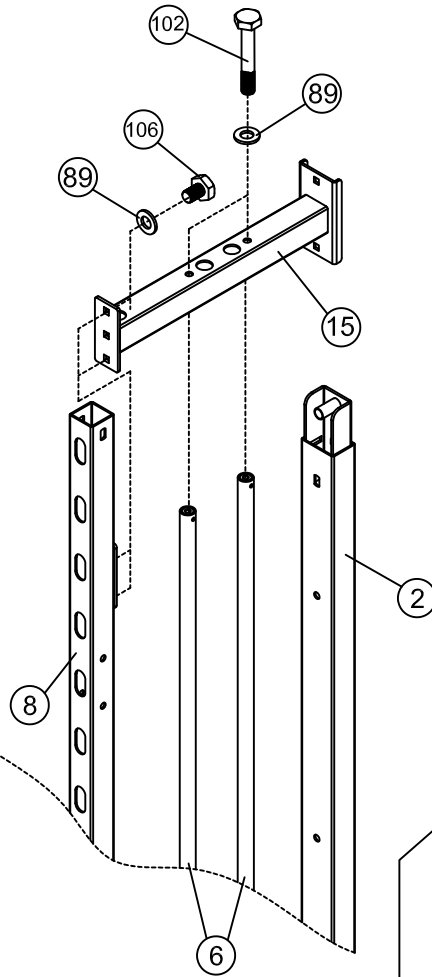
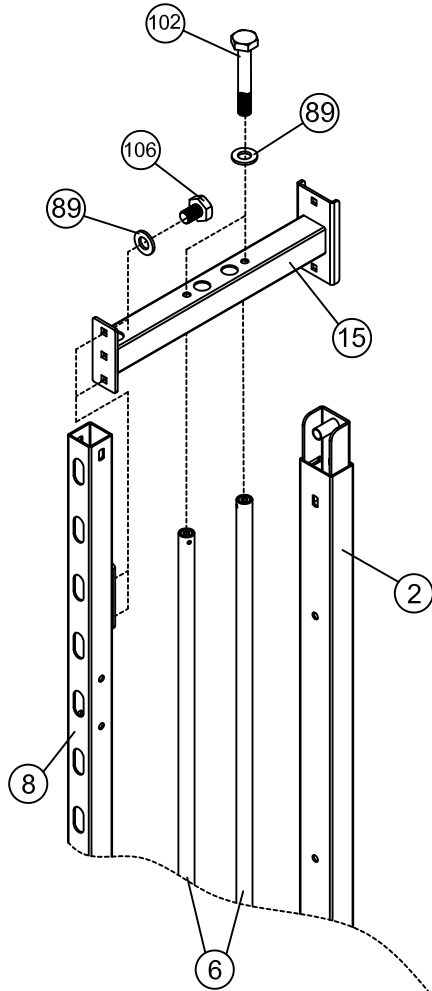
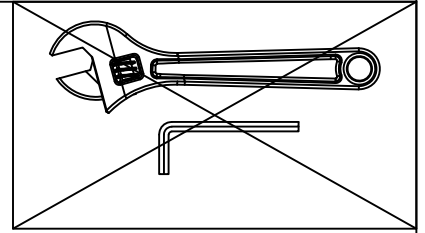

100		×8	M10× 85mm	89		×22	Φ10
103		×2	M10× 65mm	92		×10	M10
105		×2	M10× 25mm				

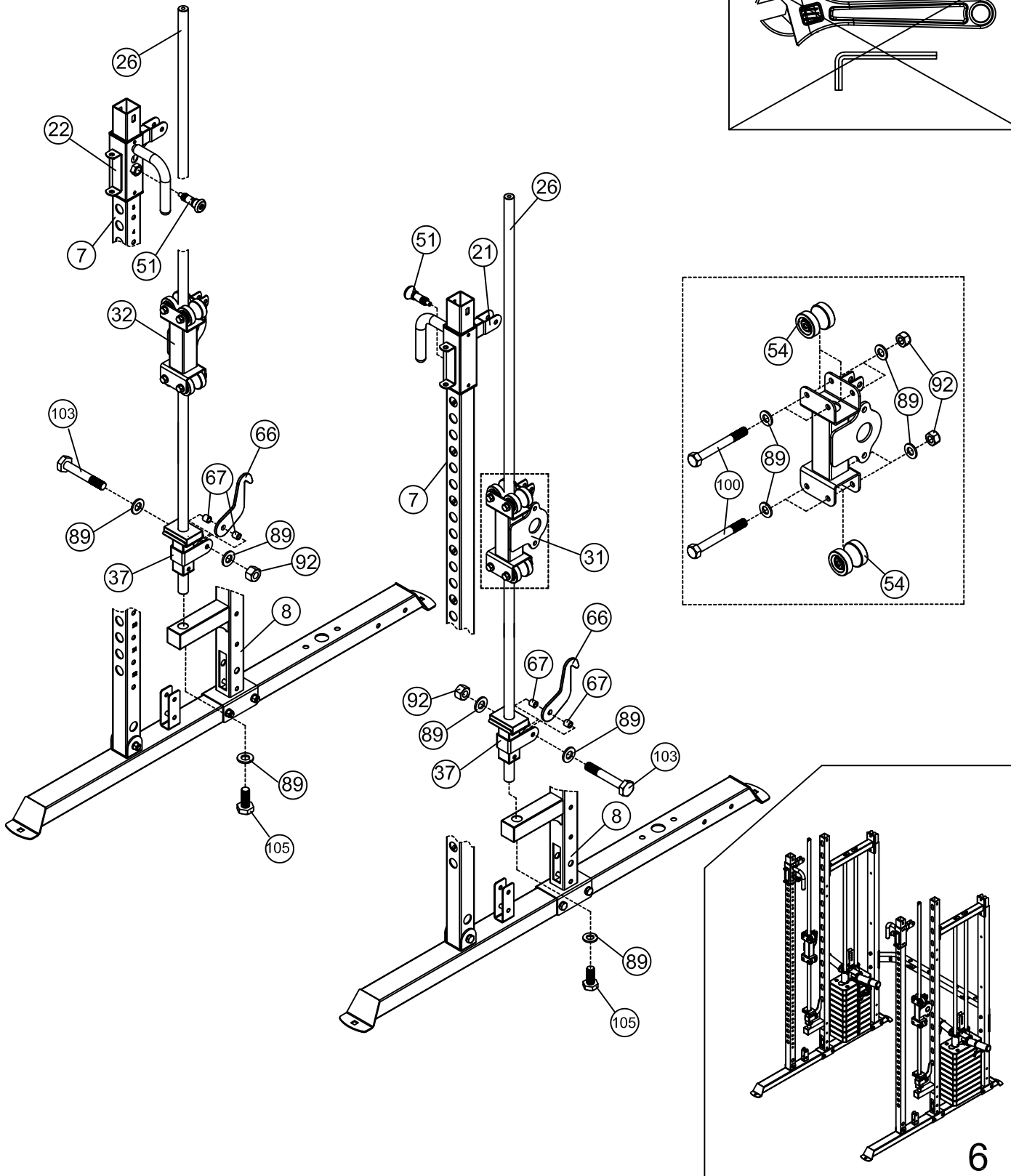
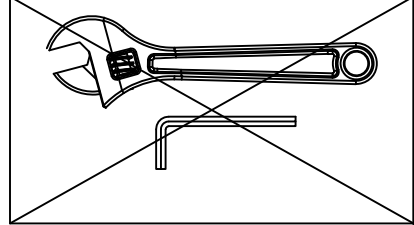

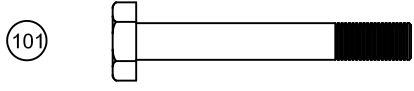

101

x4 M10x 75mm

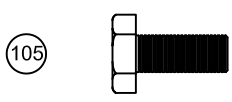

105

x2 M10x 25mm



89

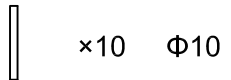

x10 Φ10





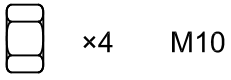

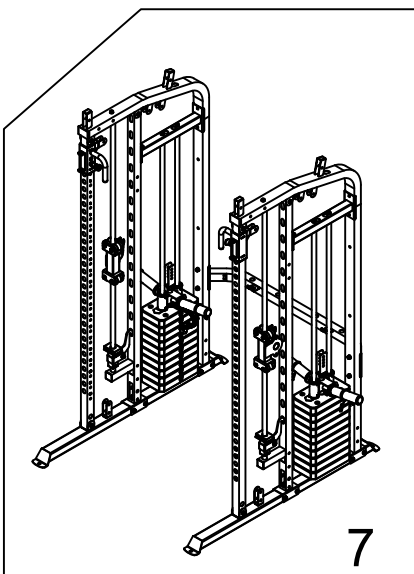
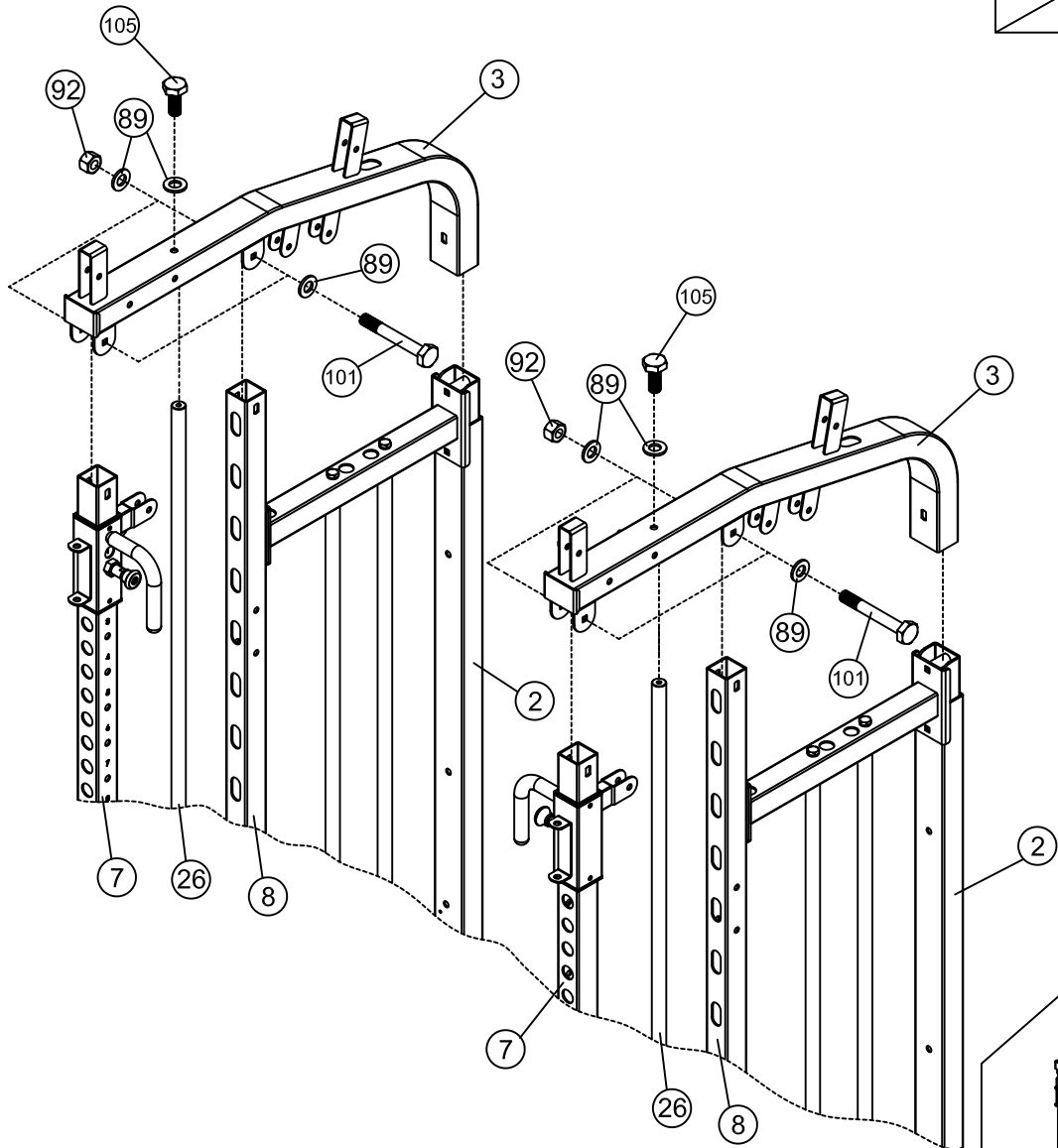
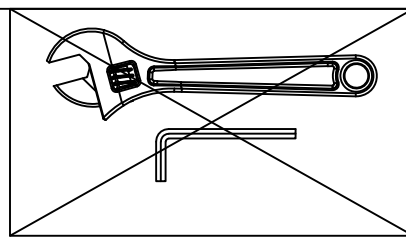

92

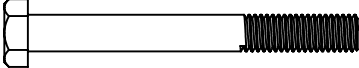

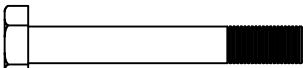

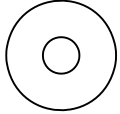

x4 M10

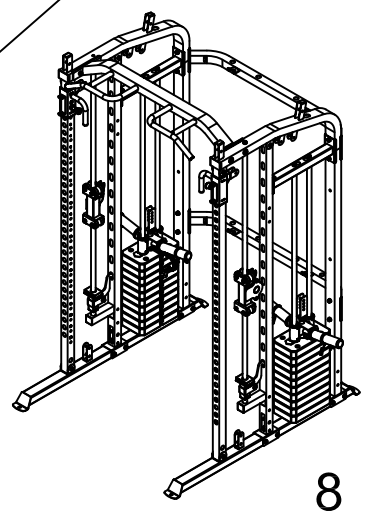
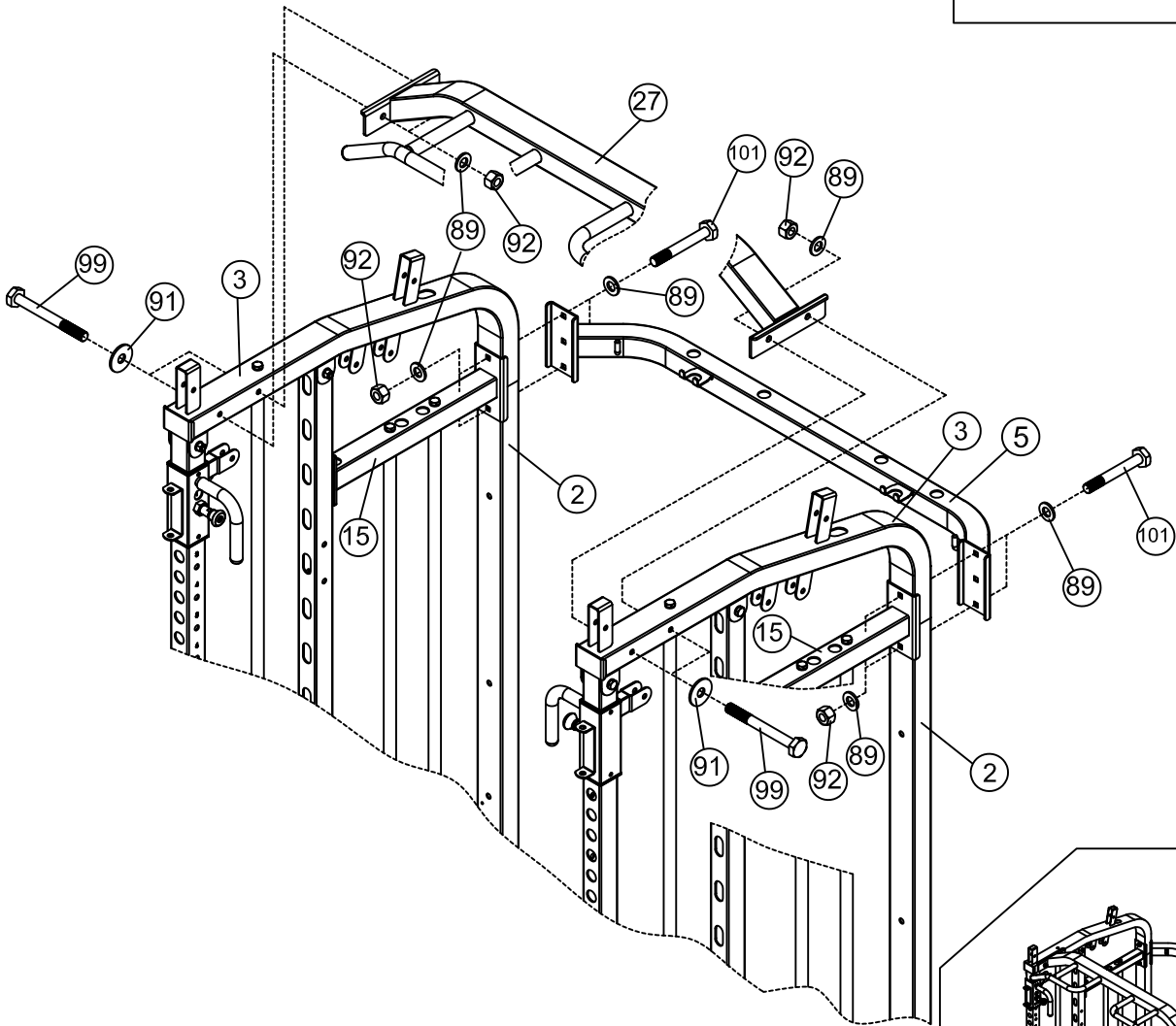
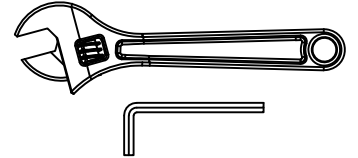

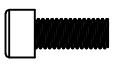
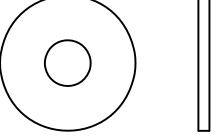
- | | | | | | | | | |
|----|---|----|-----------|----|---|---|-----|-----------|
| ⑨⑨ |  | x4 | M10× 90mm | ⑧⑨ |  |  | x12 | Φ10 |
| ⑩① |  | x4 | M10× 75mm | ⑨② |  |  | x8 | M10 |
| ⑨① |  | | | | |  | x4 | Φ30×Φ10.5 |



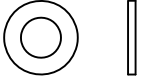

- ⑩⑤  ×4 M10× 25mm
- ⑨⑥  ×4 M8× 20mm
- ⑨⑤  ×2 Φ37×Φ13.5

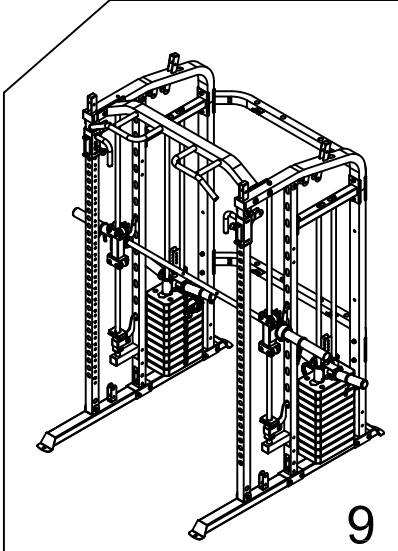
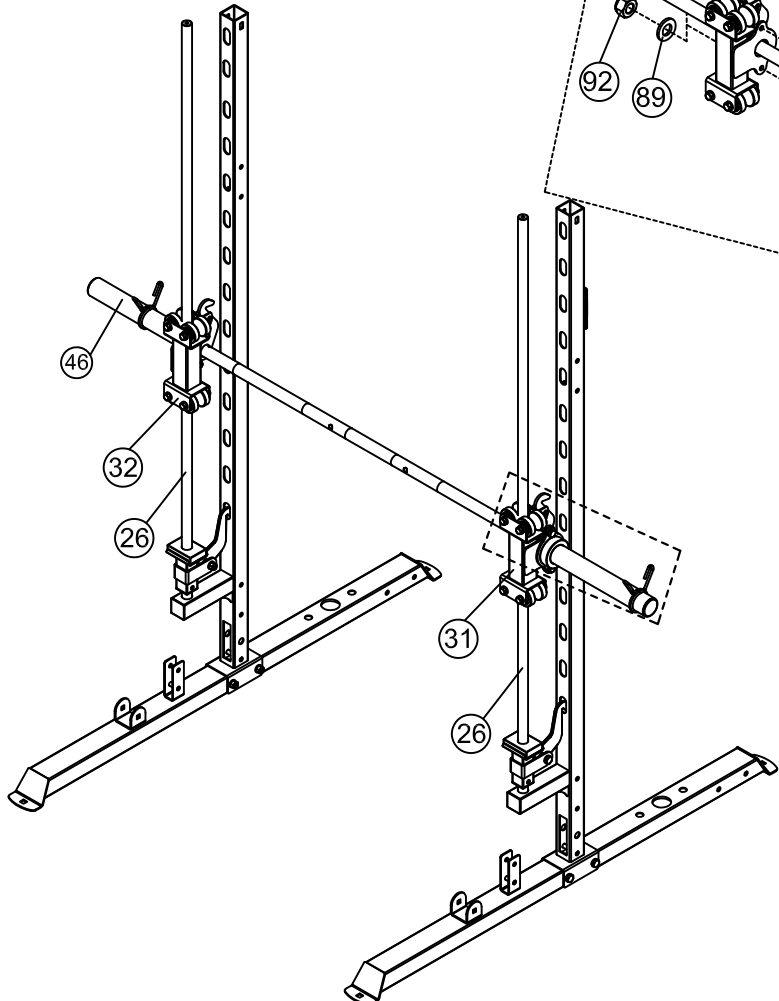
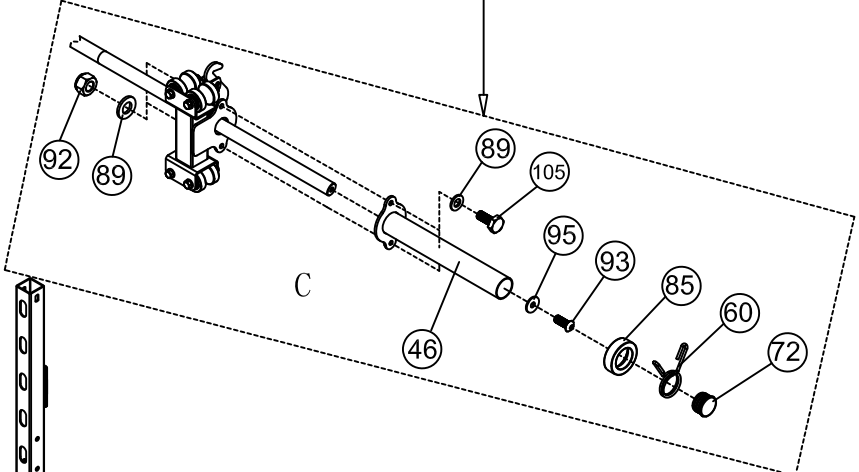
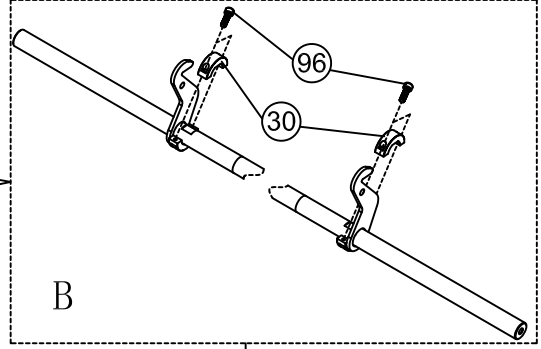
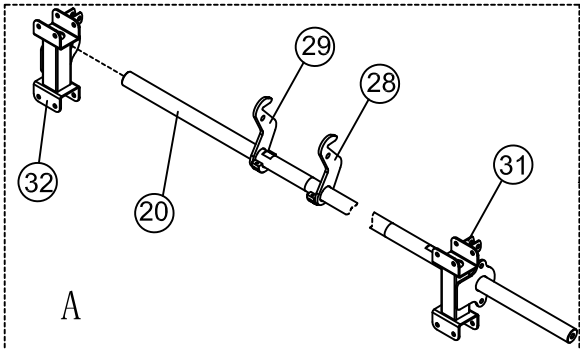
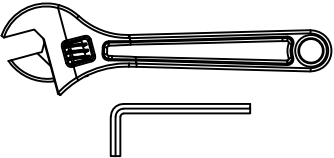

- ⑨③  ×2 M10× 25mm
- ⑧⑨  ×8 Φ10
- ⑨②  ×4 M10

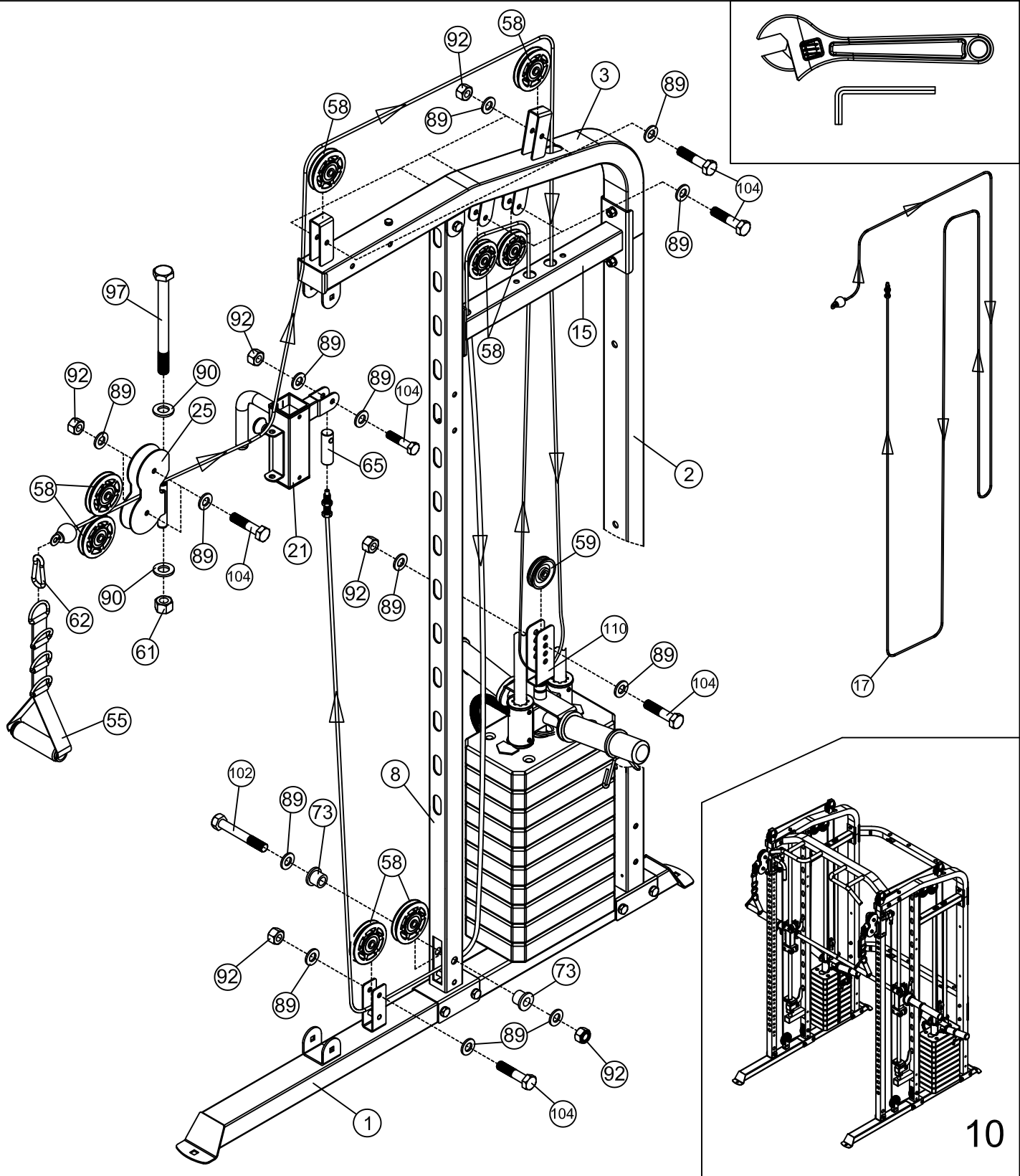

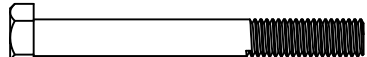
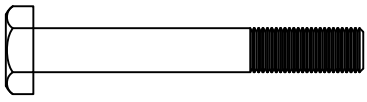
(97)		x2	M12x 135mm	(89)		x40	Φ10
(102)		x2	M10x 70mm	(90)		x4	Φ12
(104)		x18	M10x 45mm	(92)		x20	M10
(61)		x2	M12	(17)		x2	



- ⑨⑨  ×2 M10× 90mm
- ⑨⑧  ×1 M12× 90mm
- ⑩⑨  ×2 M8 × 35mm
- ⑥①  ×1 M12

- ⑧⑨  ×4 Φ10
- ⑨⑩  ×2 Φ12
- ⑨②  ×2 M10

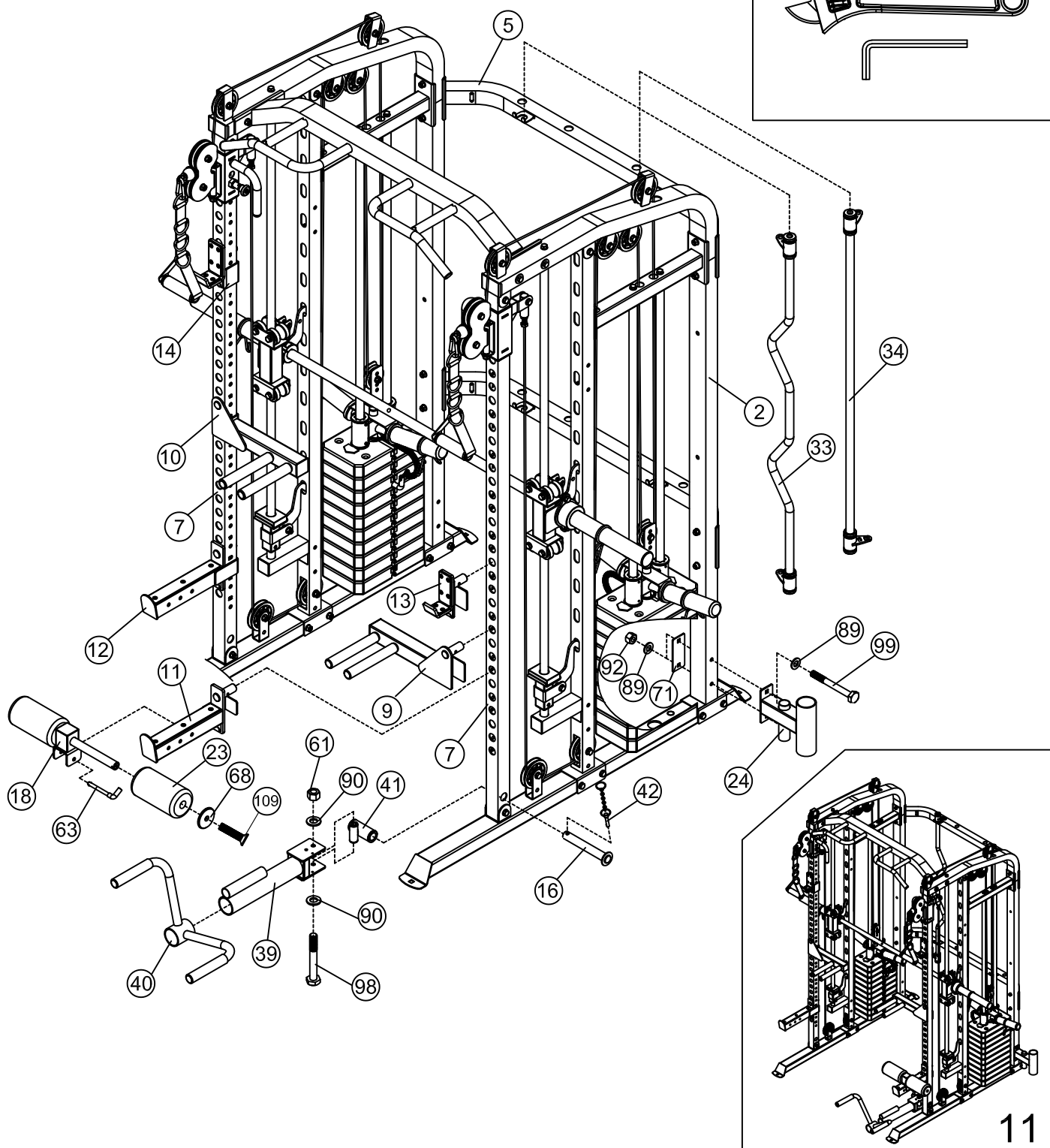
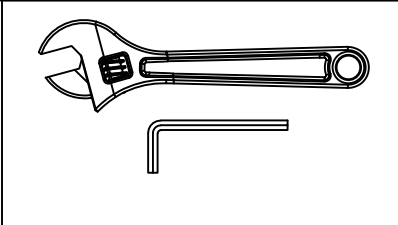

105

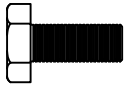

x6 M10x 25mm

89



x6 Φ10

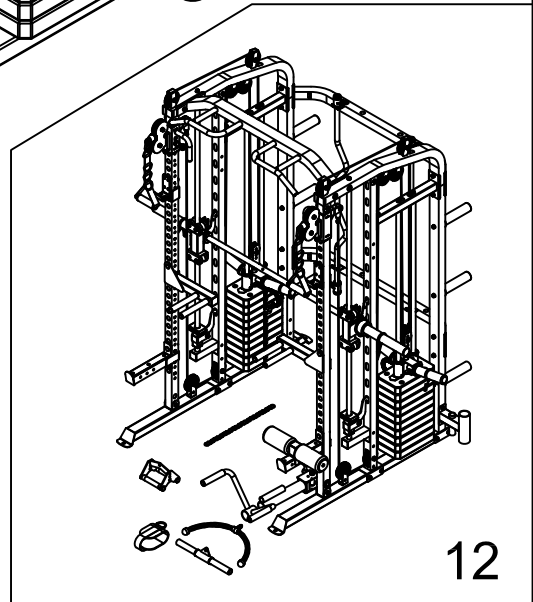
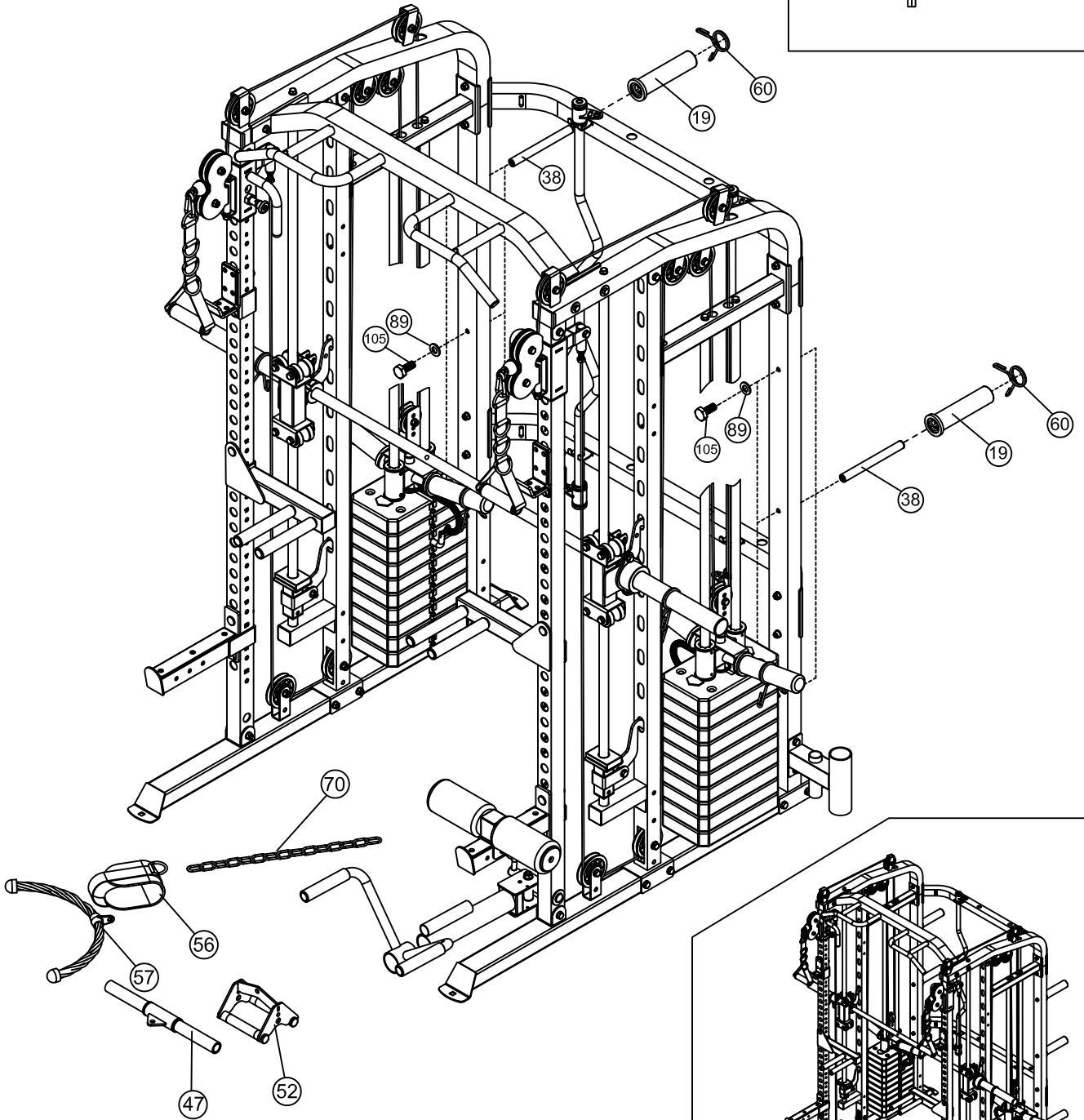
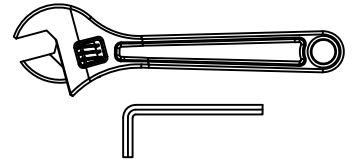

12

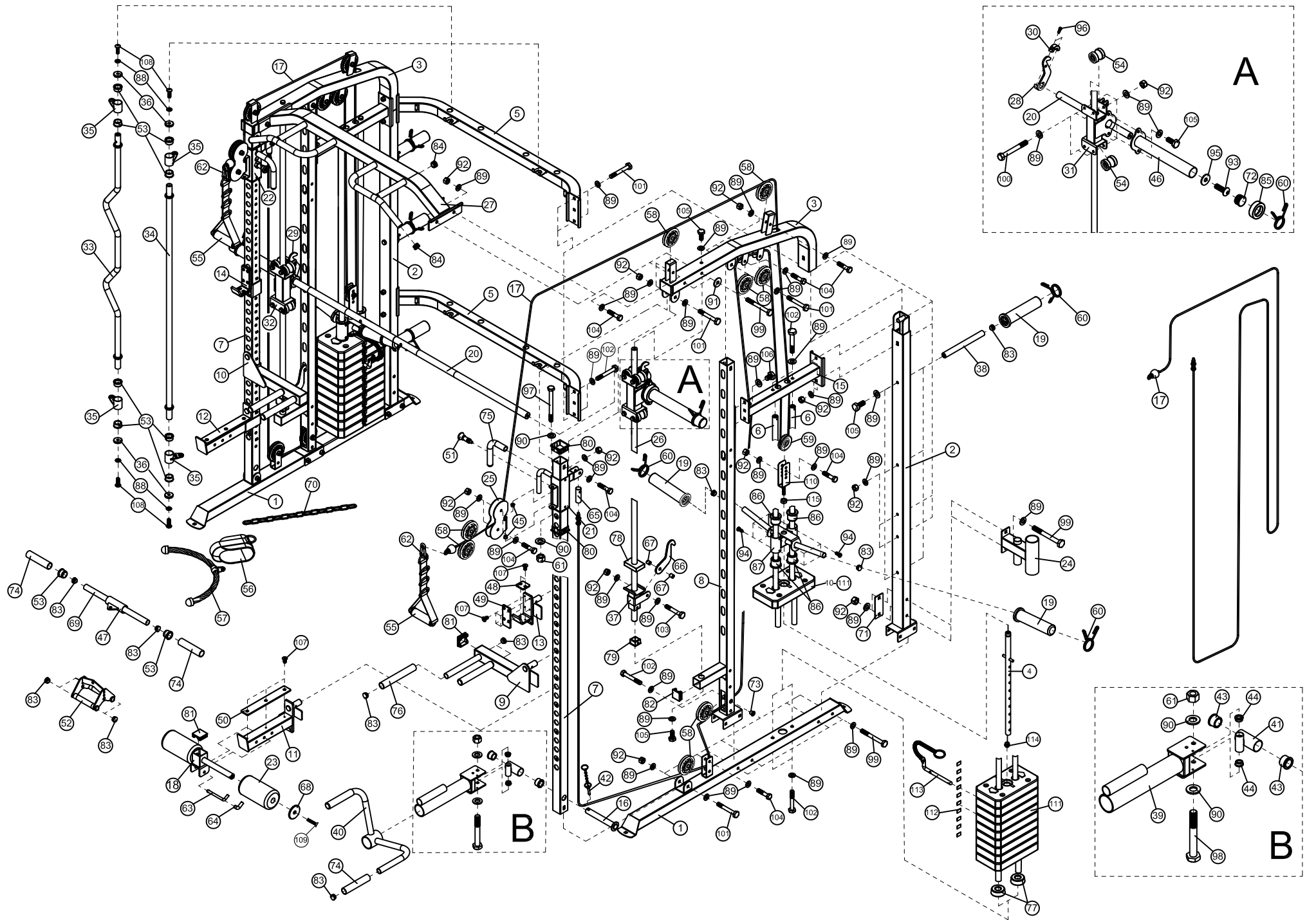

ΛΙΣΤΑ ΜΕΡΩΝ

KEY NO.	PART DESCRIPTION	SPEC	QTY
1	Base Frame		2
2	Rear Post		2
3	Top Frame		2
4	Selector rod	φ25	2
5	Connecting Frame Rear		2
6	Guide Rod Rear	φ25×1616	4
7	Front Guide Shaft	□50×1950	2
8	Intermediate Stand		2
9	Dip Bar L		1
10	Dip Bar R		1
11	Long Safety Rack L		1
12	Long Safety Rack R		1
13	Short Safety Rack L		1
14	Short Safety Rack R		1
15	Connecting Frame		2
16	Rotating Shaft	φ25×183	1
17	Double Pull Cable	L=7710mm	2
18	FOAM Frame		1
19	Short Sleeve Barbell Rack	φ50×210	10
20	Weight Rod	φ30×1845	1
21	Frame Slider L		1
22	Frame Slider R		1
23	FOAM	φ95×φ22×180	2
24	Barbell Socket		1
25	Pulley Case		2
26	Guide Rod	Φ25×1770	2
27	Horizontal Bar		1
28	Safety Hook L		1
29	Safety Hook R		1
30	Semicircle Fixed Seat		2
31	Roller Rack L		1
32	Roller Rack R		1
33	Cambered Bar (attachment)		1
34	Straight Bar (attachment)		1
35	Hub		4
36	Bar End	φ38×φ9×8	4
37	Safety hook Bracket		2
38	Weights Stow Rod	φ25×245	6
39	Rotating Frame		1
40	Handle		1
41	Spacer		1

ΛΙΣΤΑ ΜΕΡΩΝ

KEY NO.	PART DESCRIPTION	SPEC	QTY
42	Pop Pin		1
43	Bushing	φ38×φ34×φ25×22	2
44	Bushing	φ25×φ20×φ12.2×10	2
45	Bushing	φ19×φ16×φ12×8	4
46	Long Sleeve Barbell Rack	φ50×350	2
47	Small Grip Frame		1
48	Rack Liner	52×45×5	2
49	Rack Liner	110×52×5	2
50	Rack Liner	280×45×5	2
51	Moving Lock Pin		2
52	V-type Handle		1
53	Bushing	φ38×φ34×φ27×26	10
54	Roller Set		8
55	Nylon Strap Iso-Handle		2
56	Ankle Strap		1
57	Rope		1
58	Pulley with Bearings	φ96	16
59	Small Pulley with Bearing	φ75×25	2
60	Spring Clip	φ49	12
61	Nut	M12	3
62	Hook	φ8	2
63	L Spring Pins	φ10×115	1
64	Rubber Sleeve	Φ13×Φ9.5×58	1
65	Adjustable Axle	φ25×75	2
66	Safety Hook	R25×φ11×6	2
67	Spacer	φ16×φ11×16	4
68	Plate	φ68×5	2
69	Small Handle Tube	φ25×1.5×400	1
70	15-Joint Chain		1
71	Bracket	120×50×3	1
72	End Cap	φ 48	2
73	Pulley Bushing	φ22×φ10.2×15	4
74	Dips Handle	φ23×150	4
75	Dips Handle	φ24×φ18×227	2
76	Dips Handle	Φ23×200	4
77	Rubber Stopper	φ62×φ24.5×25	4
78	Rubber Stopper	80×56×20	2
79	Safety Hook Bracket Guides	38×26×30×3	2
80	Slide Guide	□60×2×□50×23.5	4
81	Rectangular End Cap	□50	3
82	Rectangular End Cap	□45	2

ΛΙΣΤΑ ΜΕΡΩΝ

KEY NO.	PART DESCRIPTION	SPEC	QTY
83	End Cap	φ25	26
84	End Cap	φ28	4
85	Rubber Stopper	φ78×φ50×39	2
86	Bushing	φ55×φ46×φ27×41	8
87	Plate Loader		2
88	Washer	8	4
89	Washer	10	142
90	Washer	12	6
91	Washer	φ30×φ10.5×2.5	4
92	Nut	M10	62
93	Allen Bolt	M10×25	2
94	Self-tapping Screws	ST4.0×9	16
95	Washer	φ37×φ13.5×3	2
96	Socket Cap Screw	M8×20	4
97	Hex Bolts	M12×135	2
98	Hex Bolts	M12×90	1
99	Hex Bolts	M10×90	14
100	Hex Bolts	M10×85	8
101	Hex Bolts	M10×75	10
102	Hex Bolts	M10×70	14
103	Hex Bolts	M10×65	2
104	Hex Bolts	M10×45	18
105	Hex Bolts	M10×25	14
106	Hex Bolts	M10×15	4
107	Hex-lob Screw	M6×12	18
108	Allen Bolt	M8×25	4
109	Allen Bolt	M8×35	2
110	Pulley Case		2
111	Weight plate	300×175×48 (5kg)	20
112	Weight Plate Sticker	60×87×0.5	2
113	Weight selector pin	φ10×140	2
114	End cap	φ25	2
115	Nut	M12	2
	Allen wrench	6#	1
	Allen wrench	5#	1
	Allen wrench	4#	1

Εγγύηση Γνησιότητας και Τεχνικής Υποστήριξης

ΕΓΓΥΗΣΗ ΚΑΙ ΧΡΟΝΙΚΗ ΔΙΑΡΚΕΙΑ ΑΥΤΗΣ

Η ΜΕΚΜΑ Α.Ε. εγγυάται όλα τα μέρη του μηχανήματος, για μία χρονική περίοδο που αναφέρεται κατωτέρω, από την ημερομηνία αγοράς, όπως καθορίζεται από το παραστατικό πώλησης. Η ΜΕΚΜΑ Α.Ε. αναλαμβάνει να επισκευάσει το μηχάνημα δωρεάν σε περίπτωση βλάβης που οφείλεται αποκλειστικά σε σφάλμα κατασκευής. Η εγγύηση καλύπτει το κόστος των ανταλλακτικών και την εργασία αποκατάστασης της βλάβης. Ο έλεγχος και η ρύθμιση του μηχανήματος βαρύνει τον πελάτη. Η ευθύνη της ΜΕΚΜΑ Α.Ε. περιλαμβάνει νέα ή ανακατασκευασμένα μέρη, στην επιλογή της, και τεχνική υποστήριξη στην αντιπροσωπεία και στους εμπόρους της για τη συντήρηση του μηχανήματος. Εν τη απουσία ενός εμπόρου, της αντιπροσωπείας ή της παροχής υπηρεσιών επισκευής, αυτές οι εγγυήσεις θα αντιμετωπιστούν άμεσα από τη ΜΕΚΜΑ Α.Ε.. Η περίοδος εξουσιοδότησης ισχύει ως ακολούθως:

Η χρονική διάρκεια της ΕΓΓΥΗΣΗΣ καλής λειτουργίας είναι:

Πλαίσιο 2 έτη, Τροχαλίες και συρματόσχοινα 1 έτος.

ΟΡΟΙ ΕΓΓΥΗΣΗΣ

Η παρούσα εγγύηση ισχύει μόνο εφ' όσον:

1. Επιδειχθεί από τον αγοραστή η νόμιμη απόδειξη αγοράς του μηχανήματος (Τιμολόγιο, Δελτίο Αποστολής ή Δελτίο Λιανικής Πώλησης) που αναφέρει την ημερομηνία αγοράς, τον τύπο του μηχανήματος και τον αριθμό κατασκευής (serial number) αν υπάρχει. Η εγγύηση ισχύει μόνο για τον πρώτο αγοραστή και οπωσδήποτε αποκλείεται η μεταβίβαση της εγγύησης σε τρίτο.
2. Κατάλληλη χρήση του μηχανήματος σύμφωνα με τις οδηγίες που παρέχονται σε αυτό το εγχειρίδιο.
3. Κατάλληλη εγκατάσταση από μια εξουσιοδοτημένη επιχείρηση υπηρεσιών σύμφωνα με τις οδηγίες που παρέχονται στο μηχάνημα.
4. Η εταιρεία διατηρεί το δικαίωμα να καθορίζει αυτή και κατά την κρίση της, την αντικατάσταση ή την επισκευή των ανταλλακτικών, καθώς επίσης, τον τόπο, τον χρόνο και τον τρόπο επισκευής. Ρητώς αναφέρεται ότι αποκλείεται κάθε είδους απαίτηση για αποζημίωση, λόγω προσωρινής έλλειψης ανταλλακτικών και καθυστέρησης αποκατάστασης της βλάβης.
5. Οι ζημιές του μηχανήματος τελειώνουν κατά τη διάρκεια της μεταφοράς και της εγκατάστασης.

ΕΚΠΛΗΡΩΣΗ ΤΗΣ ΕΓΓΥΗΣΗΣ

Η επισκευή του μηχανήματος μπορεί να γίνει:

1. Στο τμήμα service της εταιρείας μας. Η μεταφορά του μηχανήματος από και προς το τμήμα επισκευών, γίνεται με ευθύνη και έξοδα του πελάτη, ο οποίος είναι υπεύθυνος για τη σωστή συσκευασία κατά τη μεταφορά στην αντιπροσωπεία. Η εταιρεία δεν ευθύνεται για τυχόν ζημιές κατά τη μεταφορά από τρίτο.
2. Με μετάβαση του τεχνικού της εταιρείας στο χώρο του πελάτη. Ο χρόνος μετάβασης και τα έξοδα κίνησης του τεχνικού βαρύνουν τον πελάτη και καθορίζονται από τον ισχύοντα τιμοκατάλογο επισκευών της εταιρείας μας.

ΕΞΑΙΡΕΣΕΙΣ ΤΗΣ ΕΓΓΥΗΣΗΣ

Η παρούσα εγγύηση δεν καλύπτει:

1. Πλαστικά, Αφρώδη και Επενδύσεις λοιπών εξαρτημάτων.
2. Επακόλουθες, παράλληλες ή τυχαίες ζημιές όπως ζημιές ιδιοκτησίας.
3. Αποζημίωση υπηρεσιών στον καταναλωτή για όσο χρόνο δεν λειτουργεί το μηχάνημα.
ΔΕΝ ΙΣΧΥΕΙ οπωσδήποτε η παρούσα εγγύηση, στις παρακάτω περιπτώσεις:
 1. Όταν η βλάβη είναι αποτέλεσμα μετατροπών, κακής χρήσης, κακής συντήρησης.
 2. Όταν το μηχάνημα ανοιχτεί ή επισκευαστεί από τρίτους.
 3. Όταν η βλάβη προέρχεται από αμέλεια ή κακή συναρμολόγηση του χρήστη.
 4. Όταν γενικώς δεν έχουν ακολουθηθεί οι οδηγίες χρήσης που αναγράφονται στο εγχειρίδιο.

ΕΠΙΣΚΕΥΗ

Κρατήστε την απόδειξη αγοράς σας (ή αντίγραφό της). Αν η υπηρεσία επισκευής εκτελείται, είναι στο συμφέρον σας να λάβετε και να κρατάτε όλες τις αποδείξεις. Αυτή η γραπτή εγγύηση σας δίνει τα συγκεκριμένα νόμιμα δικαιώματα. Μπορείτε επίσης να έχετε άλλα δικαιώματα που ποικίλλουν από κράτος σε κράτος. Η υπηρεσία επισκευής κάτω από αυτήν την εγγύηση πρέπει να ληφθεί με την ακολουθία αυτών των βημάτων, σε εντολή:

1. Επικοινωνήστε με τον εξουσιοδοτημένο έμπορο.
2. Ελάτε σε επαφή με το τμήμα service (210) 2758228.

ΜΗ ΣΤΕΙΛΕΤΕ ΟΠΟΙΟΔΗΠΟΤΕ ΜΗΧΑΝΗΜΑ ΣΤΗΝ ΑΝΤΙΠΡΟΣΩΠΕΙΑ ΧΩΡΙΣ ΠΡΟΗΓΟΥΜΕΝΗ ΕΓΚΡΙΣΗ.

Όλα τα μηχανήματα που φθάνουν χωρίς έγκριση θα απορρίπτονται.

Για περισσότερες πληροφορίες, ή για να έρθει σε επαφή μαζί σας το τμήμα service, επικοινωνήστε στο:

ΜΕΚΜΑ Α.Ε.

Γρηγορίου Λαμπράκη 21 Λυκόβρυση Τ.Κ. 14123

Τηλέφωνο: (210) 2758228 – Fax (210)2774798

E-mail: service@mekma.gr

Τα χαρακτηριστικά γνωρίσματα ή οι προδιαγραφές προϊόντων όπως περιγράφονται ή επεξηγούνται υπόκεινται σε αλλαγή από τον κατασκευαστή χωρίς ειδοποίηση.

Προϊόν: Pegasus MF 10.....

Ημερομηνία αγοράς:



PEGASUS